



# Fiche élève 1/5

## La réparabilité des objets

Thème n°2 : Identifier un dysfonctionnement et y remédier

Cycle 4

Technologie

Séquence n°4 / Séance 4

Classe de 5ème

### Compétences disciplinaires de Technologie : « Thème 2 » :

Compétences de fin de cycle	Repères de progressivité : 5 <sup>e</sup>
Identifier un dysfonctionnement d'un objet technique et y remédier.	Repérer visuellement une pièce défectueuse.
	Réaliser une réparation en suivant un protocole fourni.
	Découvrir les procédés de réalisation présents dans un atelier de fabrication collaboratif.

#### A – Introduction :

##### Rappel des dimensions de la pièce 1 du support de téléphone :

Voir les ressources sur : <https://numericours.numericlasse.fr/cours> - CODE : 486405

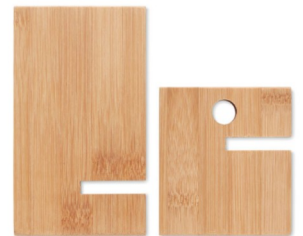
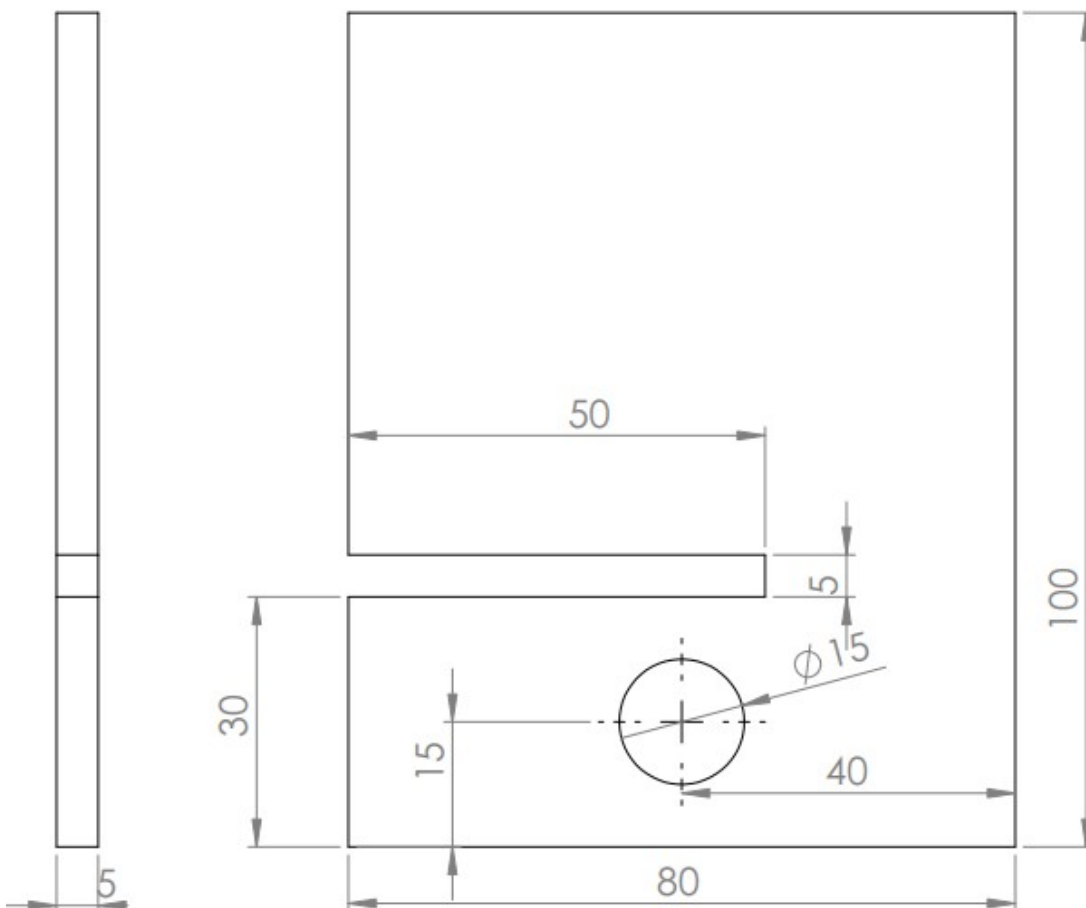



## Fiche élève 2/5

### La réparabilité des objets

Thème n°2 : Identifier un dysfonctionnement  
et y remédier

Cycle 4

Technologie

Séquence n°4 / Séance 4

Classe de 5ème

#### B – ÉTAPE 1 – JE RÉALISE L'ESQUISSE DE MA PIÈCE ET JE PLACE LES COTATIONS :

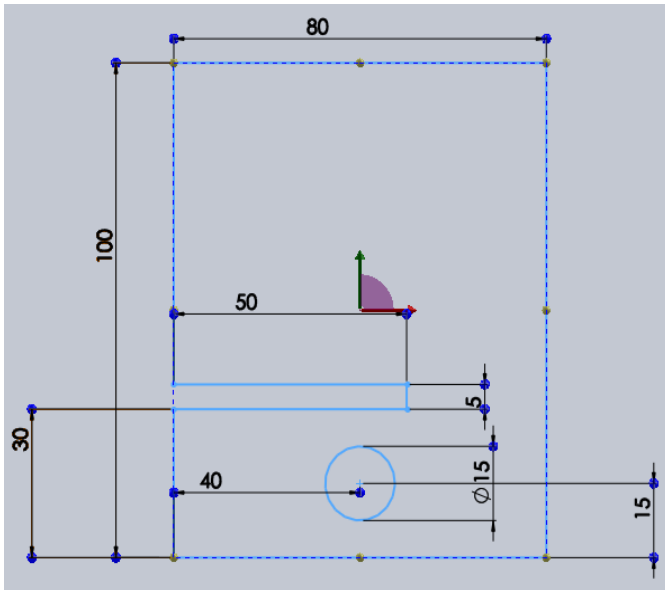

Fichier de  
secours ÉTAPE 1



Pièce1 ETAPE  
Pièce1 ETAPE 1.SLDPRT

Est-ce que tu as  
réussi ?



Je regarde le tutoriel en  
VIDEO

#### C – ÉTAPE 2 – JE RAJOUTE LA MATIÈRE POUR OBTENIR LA PIÈCE EN 3D :

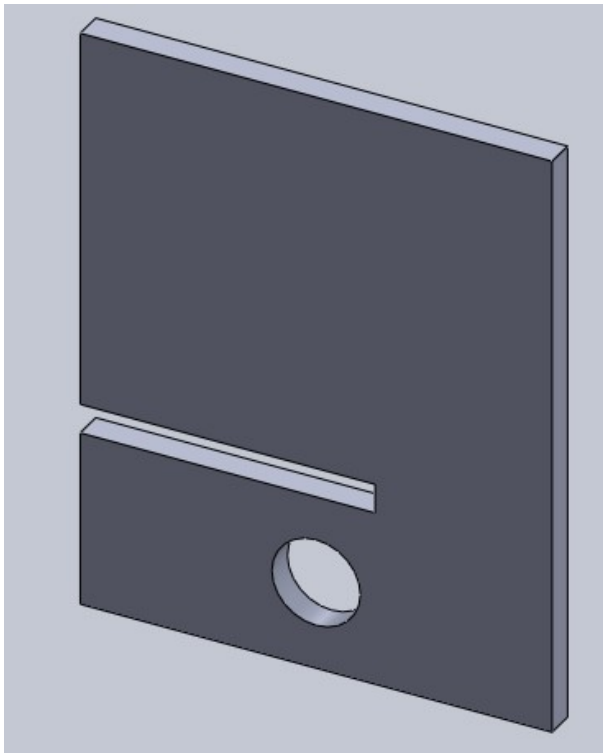

Fichier de  
secours ÉTAPE 2



Pièce1 ETAPE  
Pièce1 ETAPE 2.SLDPRT

Est-ce que tu as  
réussi ?



Je regarde le tutoriel en  
VIDEO



# Fiche élève 3/5

## La réparabilité des objets

Thème n°2 : Identifier un dysfonctionnement  
et y remédier

Cycle 4

Technologie

Séquence n°4 / Séance 4

Classe de 5ème

### D – ÉTAPE 3 – J'ENREGISTRE LE FICHIER AU FORMAT STL POUR L'IMPRESSION 3D ET LE CONTRÔLE PAR LA RÉALITÉ AUGMENTÉE :

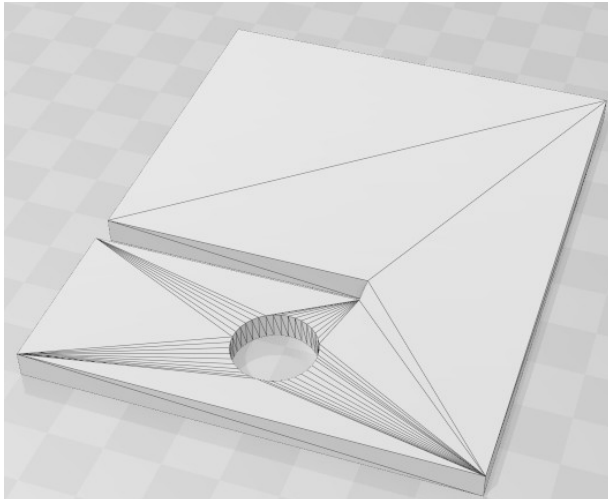

Fichier de secours ÉTAPE 3



Pièce1 ETAPE 3.STL  
Pièce1 ETAPE 3.STL

Est-ce que tu as  
réussi ?



Je regarde le tutoriel en  
VIDEO

### E – ÉTAPE 4 – JE PRÉPARE LE FICHIER 2D AU FORMAT DXF POUR LES MACHINES DE DÉCOUPAGE :

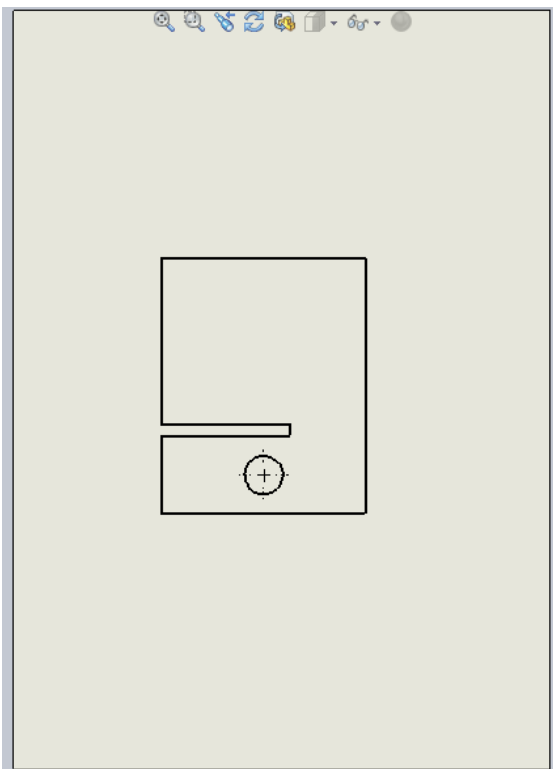

Fichier de secours ÉTAPE 4



Pièce1 ETAPE  
Pièce1 ETAPE 4.SLDDRW

Est-ce que tu as  
réussi ?



Fichier de secours ÉTAPE 4



Pièce1 ETAPE 4  
Pièce1 ETAPE 4



Je regarde le tutoriel en  
VIDEO



## Fiche élève 4/5

### La réparabilité des objets

Thème n°2 : Identifier un dysfonctionnement  
et y remédier

Cycle 4

Technologie

Séquence n°4 / Séance 4

Classe de 5ème

Rappel des dimensions de la pièce 2 du support de téléphone :

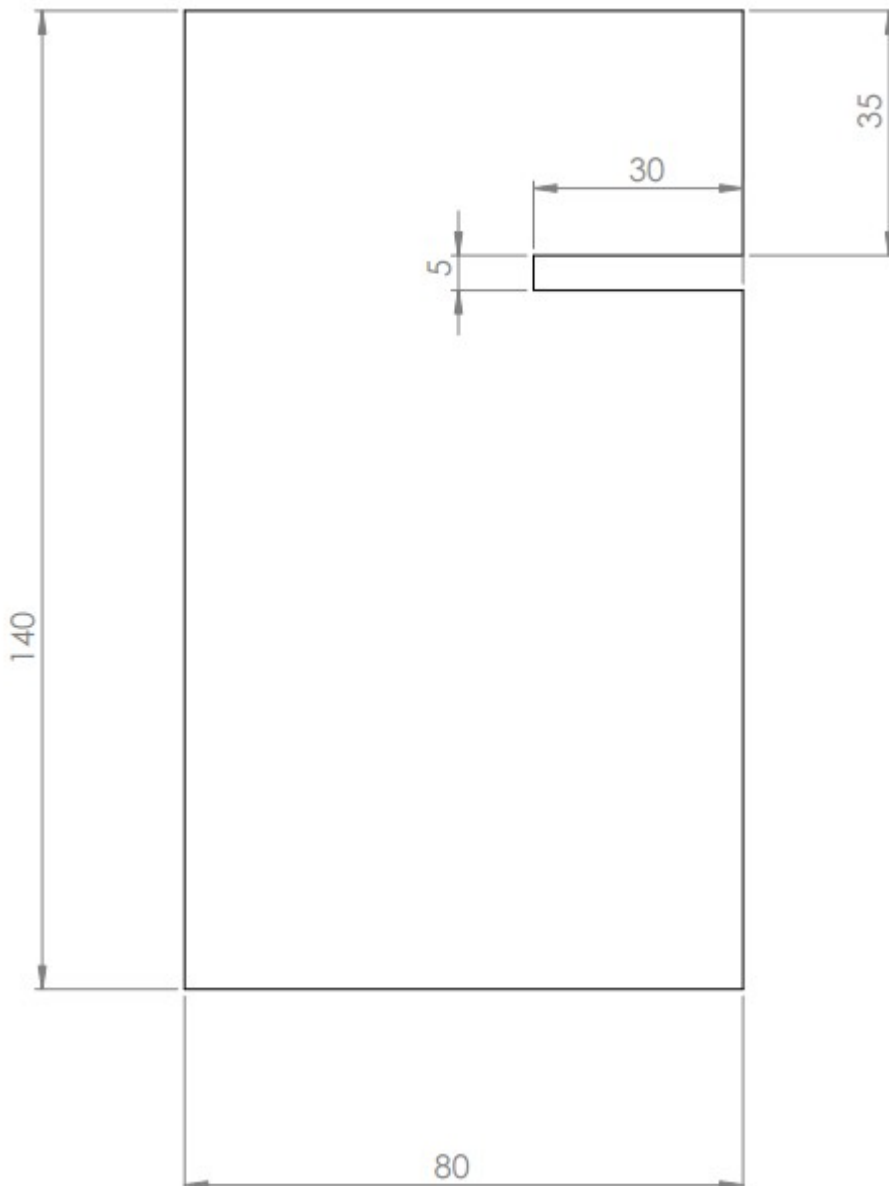

**A vous de jouer, il faut maintenant dessiner la pièce n°2 !**



# Fiche élève 5/5

## La réparabilité des objets

Thème n°2 : Identifier un dysfonctionnement  
et y remédier

Cycle 4

Technologie

Séquence n°4 / Séance 4

Classe de 5ème



### G – Comment découvrir 2 métiers ? :

Je découvre le métier de  
dessinateur / dessinatrice en construction mécanique



Je découvre le métier de  
dessinateur-projeteur / dessinatrice-projeteuse



Donnez votre ressenti actuel sur ces 2 métiers ci-dessus :

---

---

### H – Comment découvrir 2 vidéos ? :

Je découvre le métier de Yannick,  
dessinateur en bureau d'études

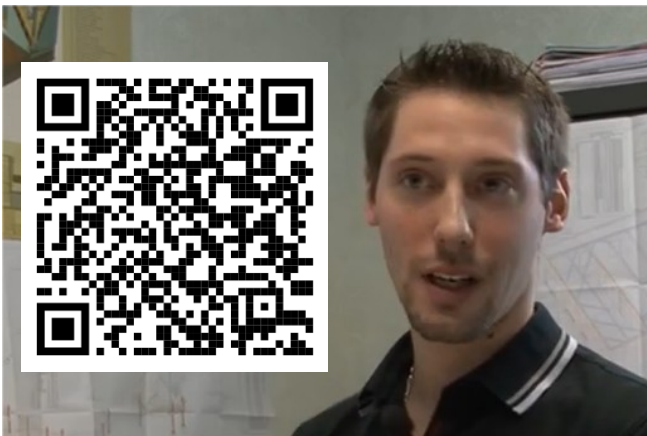

Je découvre la formation de  
Bac Étude et définition de produits industriels

